

Клапан защитный CZR

CZR - **710** - **EX.C-AC**



- Тип клапана защитного
- Типоразмер
- Тип исполнения (EX* — взрывозащищенный, маркировка взрывозащиты в зависимости от подгруппы: В* — IIB, С* — IIC; KR* — коррозионно-стойкий; АС* — кислотостойкий.
* Возможно сочетание исполнений)

Клапаны защитные представлены 15 типоразмерами. Варианты исполнения: коррозионно-стойкий, кислотостойкий, взрывозащищенный.

Клапан защитный предназначен для защиты от осадков вентиляторов радиальных, установленных под открытым небом с выхлопом 0, 45 и 315 градусов. Устанавливается на выходе воздушного потока радиального вентилятора. Применение данной опции позволяет эксплуатировать вентилятор в условиях климата 1-й категории размещения У1, УХЛ1, Т1 по ГОСТ 15150-69.

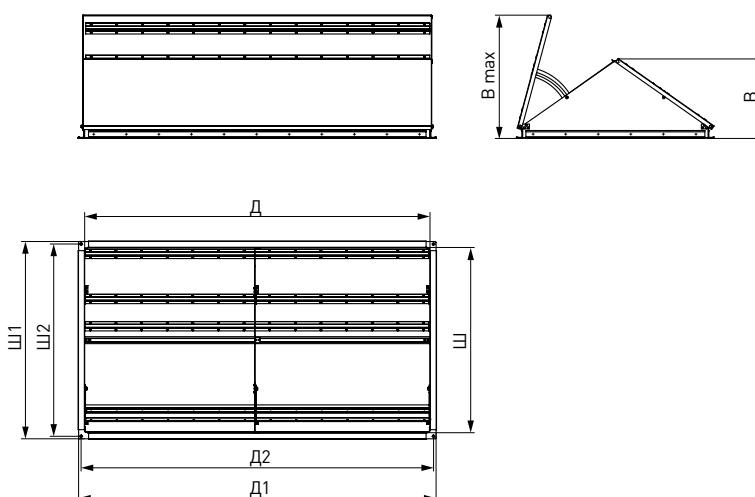

Клапан защитный	Д, мм	Д1, мм	Д2, мм	Ш, мм	Ш1, мм	Ш2, мм	В, мм	Вmax, мм	Масса, кг	Применимость к радиальным вентиляторам
CZR-250	321	378	355	177	233	210	130	173	2,51	VTR-25
CZR-280	360	416	393	196	252	229	137	186	3,22	VTR-28
CZR-315	395	451	428	222	278	255	146	199	3,58	VTR-31
CZR-355	450	506	483	252	308	285	156	219	4,11	VTR-35
CZR-400	505	561	538	277	333	310	165	232	4,6	VTR-40
CZR-450	570	626	603	317	373	350	179	256	5,3	VTR-45
CZR-500	645	701	678	347	403	380	190	275	6,09	VTR-50
CZR-560	715	771	748	397	453	430	207	305	7,02	VTR-56
CZR-630	804	860	837	447	503	480	225	335	8,15	VTR-63
CZR-710	960	956	933	497	553	530	242	365	9,4	VTR-71
CZR-800	1070	1066	1043	558	613	590	263	394	12,5	VTR-80
CZR-900	1194	1190	1167	617	673	650	284	430	15,69	VTR-90
CZR-1000	1273	1329	1306	687	743	720	309	470	18,22	VTR-100
CZR-1120	1424	1480	1457	767	823	800	337	518	22,61	VTR-112
CZR-1250	1590	1646	1623	852	908	885	366	568	26,29	VTR-125